

Stampa questo documento e consegnalo al tuo medico / osteopata / posturologo / chiropratico se vuoi farti aiutare nella scelta degli optional per la tua sedia Komfort.

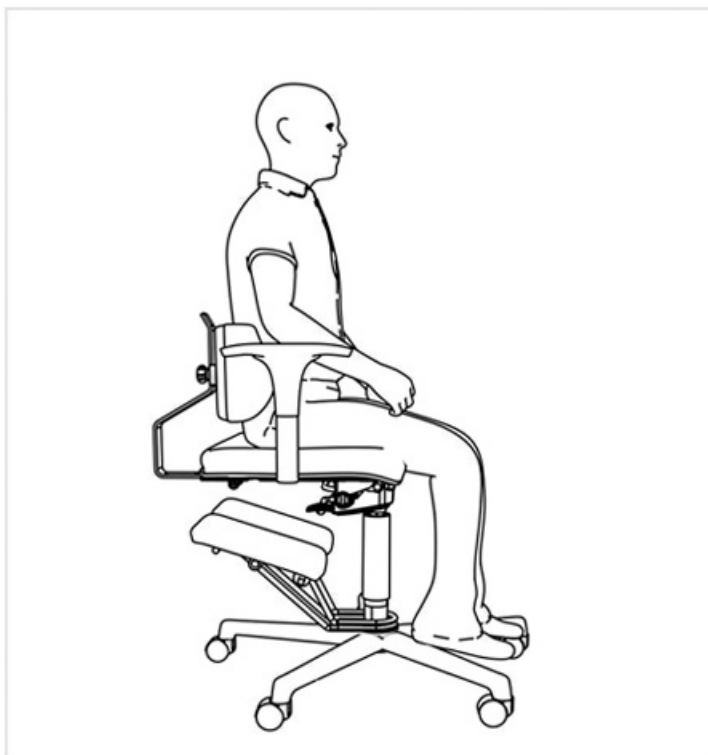

Postura standard consigliata nelle direttive nazionali per la sicurezza sul lavoro



Postura ergonomica consigliata nei moderni studi posturali

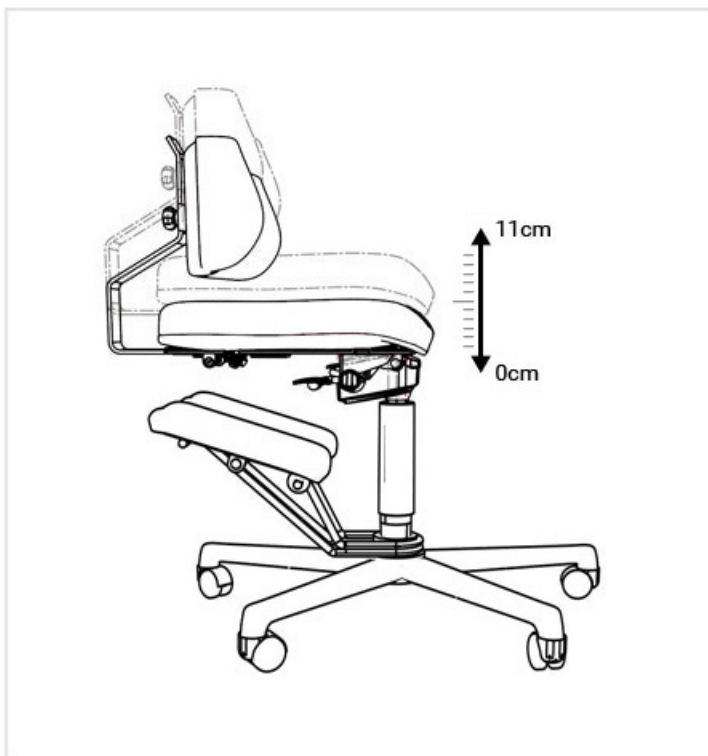

Regolazione in altezza a corsa libera da min. 45cm / max. 56cm



Inclinazione della seduta da 0° a 17° a corsa libera (regolabile a iacere, senza tacche intermedie). Il poggia ginocchia a scomparsa ruota liberamente a 360°

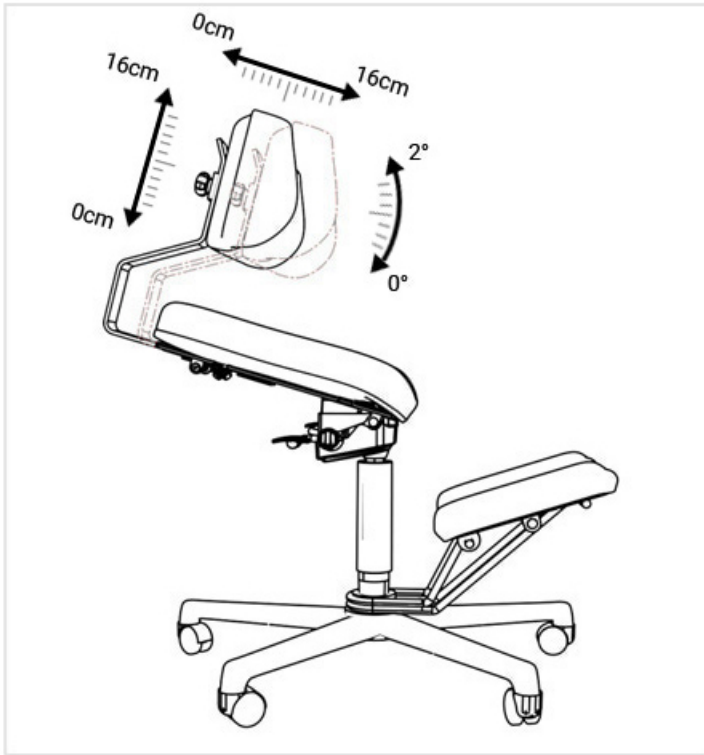

Regolazione in profondità dello schienale, regolazione in altezza dello schienale. Lo schienale è leggermente inclinabile.

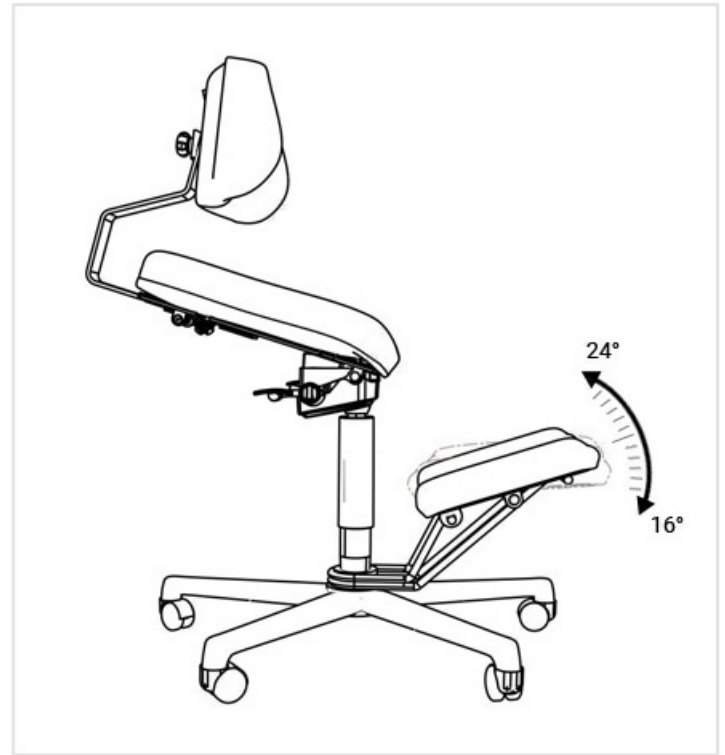

Optional: poggia ginocchia ad inclinazione variabile, con 2 posizioni bloccabili e inclinazione libera

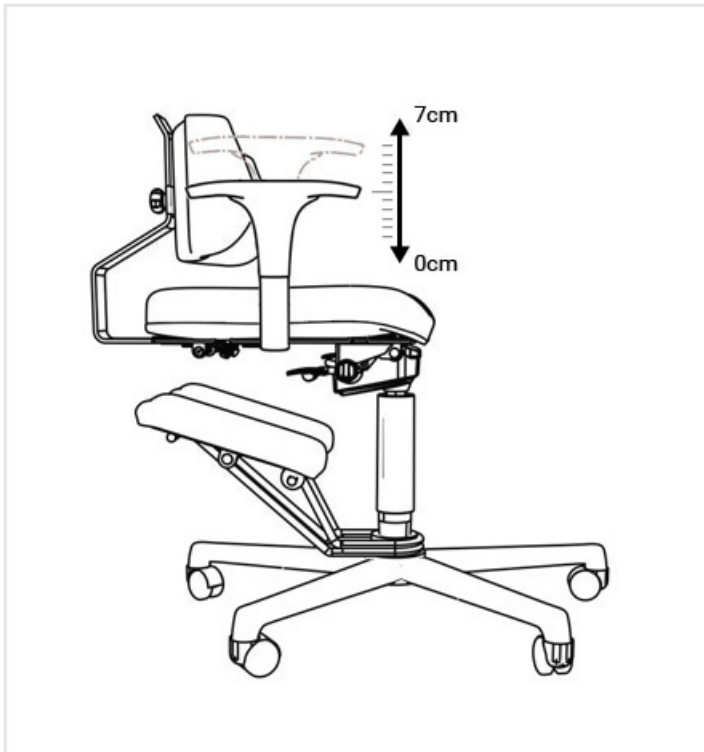

Optional: braccioli regolabili in altezza



Optional: schienale alto specifico per cervicale

Compilazione per prescrizione

Nome paziente _____

Patologia _____

N° sedia/e _____

Funzionalità base (sempre incluse):

- seduta inclinabile da 0° a 17°
- poggia ginocchia a scomparsa
- schienale regolabile in altezza e profondità
- schienale a inclinazione variabile

Compilare solo una delle seguenti sezioni

SEZIONE 1 - SCELTA SU MISURA IN BASE AGLI OPTIONAL

- Schienale concavo, avvolgente e orizzontale, specifico per ernia
- Schienale convesso, a T rovesciata, specifico per cervicale e supporto dorsale
- Poggia ginocchia a scomparsa a 2 inclinazioni + inclinazione libera
- Braccioli regolabili a 7 altezze.

SEZIONE 2 - SCELTA IN BASE AL MODELLO

- Komfort BACK (schienale concavo, poggia ginocchia a inclinazione fissa)
- Komfort SPINE (schienale convesso, poggia ginocchia a 2 inclinazioni + inclinazione libera, braccioli)

Firma _____